



〒104-0032 東京都中央区八丁堀2-14-4

TEL (03) 3551-5451(代)・2061

FAX (03) 3551-8962

E-mail:yujosha@bd.wakwak.com / yujosha@yahoo.co.jp

(株)神鋼環境ソリューション

(旧神鋼ファウドラー・神鋼パンテック) 東日本代理店



HOSELOCK

当社独自の規格…全ての醸造メーカー様へ

ホースロックは、ワンタッチのハンドル操作で迅速・確実にホースの脱着が出来、安心して使用していただけるホースジョイントです。

材質と特徴

- ソケットは全てSUS316製 プラグはSUS304・316・316L製。
- ガスケットはネオプレン（標準）・シリコン・バイトン（オプション）。
- シェルモード鋳造及びロストワックス鋳造法により、過酷な条件に耐える高剛性。
- 常用圧力：1MPa 試験圧力：1.7MPa 最高試験圧力：4MPa の高耐圧性。
- ホース接続は、醸造ホースに適するホース径+2mmの均一なタケノコ口。
- 1つ1つを職人の手で製作（プラグ）・仕上げ（ソケット）を行い、高精度。
- 異径・特殊継手でも1個から製作可能。

構造

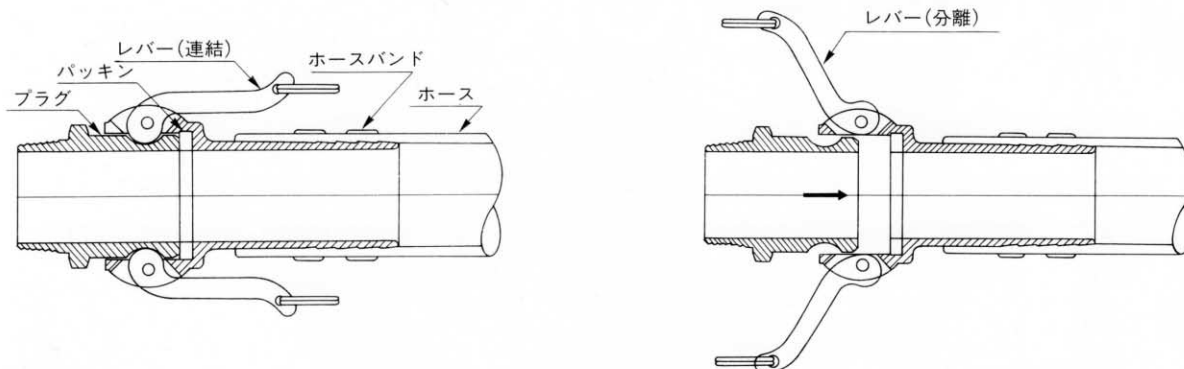



皆様と共に歩み続けて半世紀以上



当社より東京駅を臨む

歴史の長さこそ信頼の証です

東京駅より徒歩10分 八丁堀駅より徒歩30秒

取扱いメーカー 300社以上

試薬 1本からプラントまで…



弊社設計・設備による新設酒造工場

様々なご要望にお答えします

既製品・特注品を問わず



秋田杉 全正目麹 (特注)

気軽にお問い合わせ下さい

弊社オリジナル商品も多数